



Libertyville, Illinois 60048  
www.intermatic.com

# Mini Button Photocontrol Model K4021MB

## Installation manual

### SAFETY SECTION

#### Warning

##### Risk of Fire or Electric Shock

- Installation and/or wiring must be in accordance with all national and local code requirements.
- Disconnect power at the circuit breakers or disconnect switch(es) before beginning installation or service.
- Do NOT use the OFF state of the photocontrol for equipment servicing.

### DESCRIPTION

This mini button photocontrol is for use with passage lighting, doorway lighting, lamp post lighting, and enclosure mounts to allow automatic powering of the load by light level.

### INSTALLATION INSTRUCTIONS

**Note:** Use an approved FS box or lighting fixture with a 7/16" or 11mm diameter hole for mounting the photocontrol.

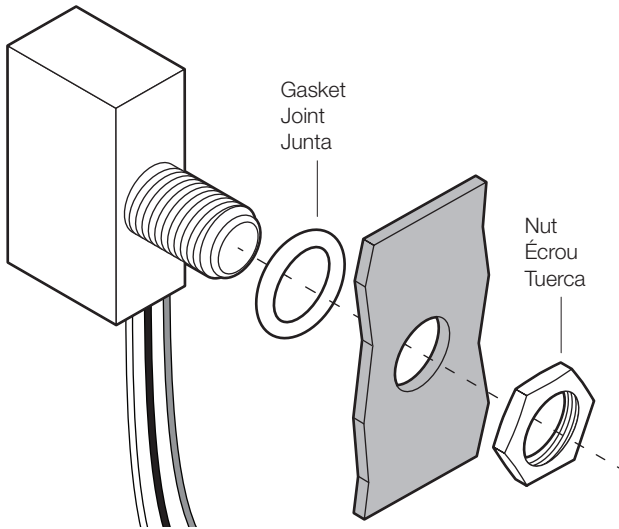

FIG. 1. Photocontrol mounting

1. Disconnect the power before beginning installation.
2. Mount the photocontrol using the included gasket and nut. DO NOT MOUNT WITH THE WIRES FACING UP. Refer to FIG. 1.
3. Turn the photocontrol lens away from artificial light sources. Artificial light may cause the controlled load to turn off at night.
4. Wire the photocontrol. Refer to FIG. 2.
5. Reconnect the power.
6. Test the unit. Completely cover the lens of the photocontrol using a dark cloth. The load controlled by the unit should activate in less than one minute.

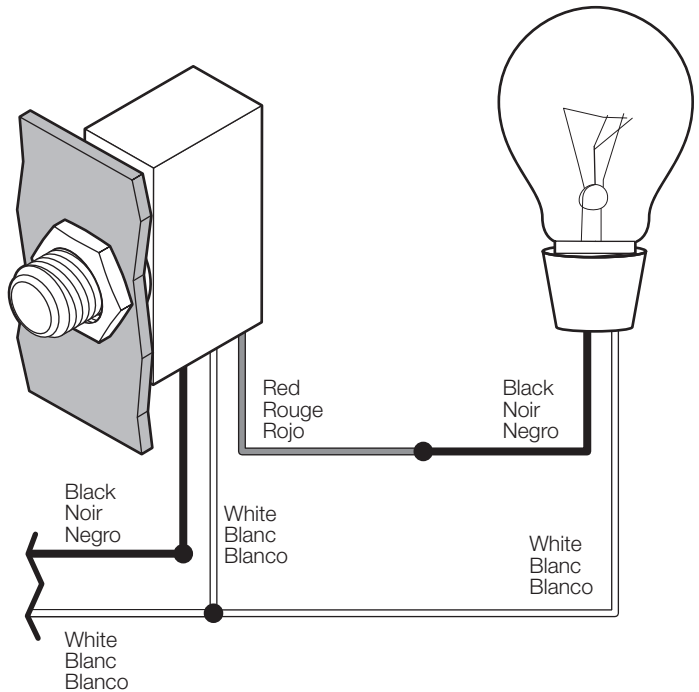

FIG. 2. Wiring Diagram

### LIMITED TWO-YEAR WARRANTY

If within the warranty period specified, this product fails due to a defect in material or workmanship, Intermatic Incorporated will repair or replace it, at its sole option, free of charge. This warranty is extended to the original household purchaser only and is not transferable. This warranty does not apply to: (a) damage to units caused by accident, dropping or abuse in handling, acts of God or any negligent use; (b) units which have been subject to unauthorized repair, opened, taken apart or otherwise modified; (c) units not used in accordance with instructions; (d) damages exceeding the cost of the product; (e) sealed lamps and/or lamp bulbs, LED's and batteries; (f) the finish on any portion of the product, such as surface and/or weathering, as this is considered normal wear and tear; (g) transit damage, initial installation costs, removal costs, or reinstallation costs.

INTERMATIC INCORPORATED WILL NOT BE LIABLE FOR INCIDENTAL OR CONSEQUENTIAL DAMAGES. SOME STATES DO NOT ALLOW THE EXCLUSION OR LIMITATION OF INCIDENTAL OR CONSEQUENTIAL DAMAGES, SO THE ABOVE LIMITATION OR EXCLUSION MAY NOT APPLY TO YOU. THIS WARRANTY IS IN LIEU OF ALL OTHER EXPRESS OR IMPLIED WARRANTIES. ALL IMPLIED WARRANTIES, INCLUDING THE WARRANTY OF MERCHANTABILITY AND THE WARRANTY OF FITNESS FOR A PARTICULAR PURPOSE, ARE HEREBY MODIFIED TO EXIST ONLY AS CONTAINED IN THIS LIMITED WARRANTY, AND SHALL BE OF THE SAME DURATION AS THE WARRANTY PERIOD STATED ABOVE. SOME STATES DO NOT ALLOW LIMITATIONS ON THE DURATION OF AN IMPLIED WARRANTY, SO THE ABOVE LIMITATION MAY NOT APPLY TO YOU.

This warranty service is available by either (a) returning the product to the dealer from whom the unit was purchased or (b) completing a warranty claim online at [www.intermatic.com](http://www.intermatic.com). This warranty is made by: Intermatic Incorporated, Customer Service Libertyville, Illinois 60048. For warranty service go to: <http://www.intermatic.com> or call 815-675-7000.

# Photocontrôle à mini bouton Modèle K4021MB

Manuel d'installation

## SECTION RELATIVE À LA SÉCURITÉ

### ⚠ Avertissement

#### Risque d'incendie ou d'électrocution

- L'installation ou le câblage doivent être réalisés conformément à toutes les exigences des normes nationales et régionales.
- Débranchez l'alimentation au niveau des disjoncteurs ou des sectionneurs avant de procéder à l'installation ou à l'entretien.
- N'utilisez PAS l'état ARRÊT du photocontrôle pour toute réparation de l'équipement.

## DESCRIPTION

Ce photocontrôle à mini bouton est conçu pour être utilisé avec un éclairage de passage, un éclairage de porte, un éclairage de lampadaire et des montages dans un boîtier pour permettre une alimentation automatique de la charge selon le niveau de lumière.

## INSTRUCTIONS D'INSTALLATION

**Remarque :** Utilisez un boîtier FS approuvé ou un luminaire présentant un trou de 7/16" ou 11mm de diamètre pour le montage du photocontrôle.

1. Débranchez l'alimentation avant de commencer l'installation.
2. Montez le photocontrôle en utilisant le joint et l'écrou fournis. NE PROCÉDEZ PAS AU MONTAGE AVEC LES FILS ORIENTÉS VERS LE HAUT. Reportez-vous à la FIG. 1.
3. Tenez la lentille du photocontrôle à l'écart de toute source de lumière artificielle. Une lumière artificielle peut provoquer une désactivation de la charge contrôlée pendant la nuit.
4. Branchez le photocontrôle. Reportez-vous à la FIG. 2.
5. Rétablissez l'alimentation électrique.
6. Testez l'unité. Couvrez entièrement la lentille du photocontrôle à l'aide d'un tissu sombre. La charge contrôlée par l'unité doit s'activer en moins d'une minute.

## GARANTIE LIMITÉE DE DEUX ANS

Si pendant la période de garantie indiquée, le produit présente une défaillance en raison d'un défaut de matériau ou de fabrication, Intermatic Incorporated le réparera ou le remplacera, à sa seule discrétion, et gratuitement. Cette garantie couvre uniquement l'acheteur domestique initial et n'est pas transférable. Cette garantie ne s'applique pas : (a) aux dommages subis par les unités résultant d'un accident, d'une chute ou d'une mauvaise manipulation, de catastrophes naturelles ou d'une utilisation imprudente; (b) aux unités qui ont subi une réparation non autorisée, ont été ouvertes, démontées ou autrement modifiées; (c) aux unités non utilisées conformément aux instructions; (d) aux dommages dépassant le coût du produit; (e) aux lampes scellées et/ou ampoules de lampe, DEL et batteries; (f) à la finition de n'importe quelle partie du produit, comme la surface et/ou aux intempéries, car celles-ci sont considérées comme une usure normale; (g) aux dommages lors du transport, aux coûts d'installation initiale, aux coûts de retrait ou coûts de réinstallation.

INTERMATIC INCORPORATED DÉCLINE TOUTE RESPONSABILITÉ POUR LES DOMMAGES DIRECTS ET INDIRECTS. CERTAINS ÉTATS N'AUTORISENT PAS L'EXCLUSION OU LA LIMITATION DES DOMMAGES DIRECTS ET INDIRECTS, IL EST AINSI POSSIBLE QUE LA LIMITATION OU L'EXCLUSION CI-DESSUS NE VOUS CONCERNE PAS. CETTE GARANTIE REMPLACE TOUTES LES AUTRES GARANTIES EXPLICITES OU IMPLICITES. TOUTES LES GARANTIES IMPLICITES, Y COMPRIS LA GARANTIE SUR LA QUALITÉ MARCHANDE ET LA GARANTIE DE COMPATIBILITÉ AVEC UNE UTILISATION PARTICULIÈRE, SONT, PAR CONSÉQUENT, MODIFIÉES DE MANIÈRE À EXISTER UNIQUEMENT TELLES QUE PRÉSENTÉES DANS CETTE GARANTIE LIMITÉE, ET DOIVENT AVOIR LA MÊME DURÉE QUE LA PÉRIODE DE GARANTIE MENTIONNÉE CI-DESSUS. CERTAINS ÉTATS N'AUTORISENT PAS LES LIMITATIONS SUR LA DURÉE D'UNE GARANTIE IMPLICITE, IL EST AINSI POSSIBLE QUE LA LIMITATION CI-DESSUS NE VOUS CONCERNE PAS.

Ce service de garantie est disponible (a) en retournant le produit au vendeur auprès duquel l'unité a été achetée ou (b) en remplissant un formulaire en ligne de réclamation de garantie sur [www.intermatic.com](http://www.intermatic.com). Cette garantie est faite par : Intermatic Incorporated, Customer Service Libertyville, Illinois 60048. Pour les services de garantie, accédez à la page suivante : <http://www.intermatic.com> ou appelez au 815-675-7000.

Mini Button Photocontrol  
Model K4021MB

# Control Fotelectrónico con Minibotón Modelo K4021MB

Manual de instalación

## SECCIÓN DE SEGURIDAD

### ⚠ Advertencia

#### Riesgo de incendio o descarga eléctrica

- La instalación y el cableado deben realizarse de conformidad con las disposiciones de los códigos locales y nacionales.
- Desconecte la alimentación eléctrica de los disyuntors o desconecte los interruptores antes de comenzar la instalación o el mantenimiento.
- NO use el estado OFF (apagado) del control fotelectrónico para realizar mantenimiento del equipo.

## DESCRIPCIÓN

Este control fotelectrónico con minibotón fue diseñado para la iluminación de corredores, puertas de entrada, postes de luz y gabinetes para proveer alimentación a la carga según el nivel de luz.

## INSTRUCCIONES DE INSTALACIÓN

**Nota:** Use una caja FS aprobada o un dispositivo de iluminación con un orificio de 7/16" o 11 mm de diámetro para montar el control fotelectrónico.

1. Desconecte la electricidad antes de comenzar con la instalación.
2. Monte el control fotelectrónico usando la junta y la tuerca incluidas. NO INSTALE CON LOS CABLES HACIA ARRIBA. Consulte la FIG. 1.
3. Posicione las lentes del control fotelectrónico lejos de fuentes de luz artificiales. La luz artificial puede causar que la carga controlada se apague durante la noche.
4. Coloque los cables en el control fotelectrónico. Consulte la FIG. 2.
5. Vuelva a conectar la energía eléctrica.
6. Pruebe la unidad. Cubra completamente las lentes del control fotelectrónico con un paño oscuro. La carga controlada por la unidad debe activarse en menos de un minuto.

## GARANTÍA LIMITADA DE DOS AÑOS

Si dentro del período de garantía especificado, este producto presenta fallas a causa de defectos en los materiales o en la mano de obra, Intermatic Incorporated lo reparará o reemplazará, a su exclusivo criterio, sin cargo. Esta garantía se extiende sólo al comprador original y no es transferible. Esta garantía no se aplica a: (a) daño a las unidades causado por accidente, caída o uso indebido en su manipulación, casos fortuitos o cualquier uso negligente; (b) unidades que hayan sido reparadas, abiertas, desmontadas o modificadas de otra forma sin autorización; (c) unidades que no se hayan usado de acuerdo con las instrucciones; (d) daños que excedan el costo del producto; (e) focos o bombillas sellados, LED y baterías; (f) el acabado de cualquier parte del producto, como la superficie o la alteración por exposición a la intemperie, puesto que se considera como desgaste natural; (g) daño en el transporte, costos de instalación inicial, costos de retiro o costos de reinstalación.

INTERMATIC INCORPORATED NO SERÁ RESPONSABLE POR DAÑOS INDIRECTOS O EMERGENTES. ALGUNOS ESTADOS NO PERMITEN LA EXCLUSIÓN O LIMITACIÓN DE DAÑOS INDIRECTOS O EMERGENTES, DE MODO QUE LA LIMITACIÓN O EXCLUSIÓN ANTERIOR PODRÍA NO APLICARSE A SU CASO. ESTA GARANTÍA REEMPLAZA TODAS LAS DEMÁS GARANTÍAS EXPRESAS O IMPLÍCITAS. TODAS LAS GARANTÍAS IMPLÍCITAS, INCLUIDA LA GARANTÍA DE COMERCIABILIDAD E IDONEIDAD DEL PRODUCTO PARA UN PROPÓSITO EN PARTICULAR, POR MEDIO DEL PRESENTE QUEDAN MODIFICADAS PARA TENER VALIDEZ SÓLO COMO SE INDICA EN ESTA GARANTÍA LIMITADA Y TENDRÁN LA MISMA DURACIÓN QUE EL PERÍODO DE GARANTÍA ESTIPULADO ANTERIORMENTE. ALGUNOS ESTADOS NO PERMITEN LIMITACIONES A LA DURACIÓN DE UNA GARANTÍA IMPLÍCITA, DE MODO QUE LA LIMITACIÓN ANTERIOR PODRÍA NO APLICARSE A SU CASO.

Este servicio de garantía está disponible mediante (a) la devolución del producto al proveedor al que se le compró la unidad; o (b) el llenado de una reclamación de garantía en línea en [www.intermatic.com](http://www.intermatic.com). Esta garantía la otorga: Intermatic Incorporated, Customer Service Libertyville, Illinois 60048. Para obtener servicios de garantía, ingrese a: <http://www.intermatic.com> o llame al 815-675-7000.